

Elevatorbecher DIN 15233

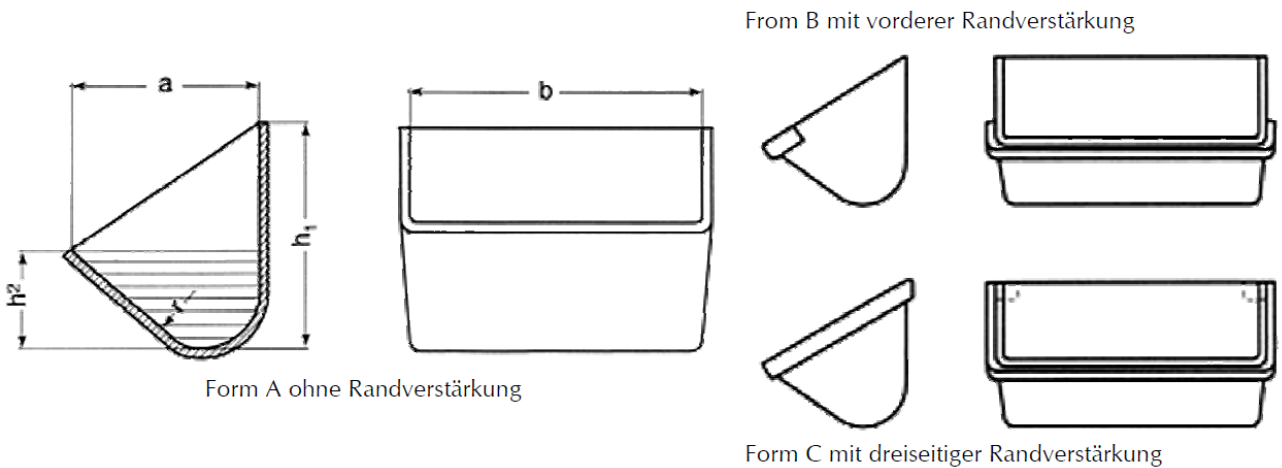

Mitteltief:

In gepresster oder geschweißter Ausführung lieferbar, für klebende Fördergüter, wie Zucker usw.
 Vorgestanzte Befestigungslöcher nach DIN 15236 Blatt 1.

Die oben angegebenen Inhaltsangaben beziehen sich auf den schraffierten Teil der in der Zeichnung, d.h., bei senkrechter Stellung der Rückwand.

b mm	a mm	h1/h2 mm	r mm	2 mm	3 mm	4 mm	5 mm	6 mm	8 mm	Netto- inhalt (Liter)
160	140	160/63	45	1,23	1,86					0,95
160	160	180/71	50	1,44	2,17					1,20
200	160	180/71	50	1,66	2,57	3,46				1,50
250	180	200/80	56	2,24	3,36	4,48				2,40
250	200	224/90	63	2,63	3,94	5,26				3,00
315	200	224/90	63		4,56	6,08	7,85			3,75
400	224	250/100	71		6,06	8,15	10,30			5,90
500	250	280/112	80			11,50	14,40	17,30		9,30
630	280	315/125	90			16,10	20,20	24,30		14,60
800	315	355/140	100				27,50	33,30	44,30	23,30
1000	355	400/160	112				38,20	46,00	61,20	37,60
1250	400	450/180	125					67,30	85,00	59,40

Die Ausmaße der Becher und die anderen Daten sind empfohlen und nicht verbindlich.